

seca 685

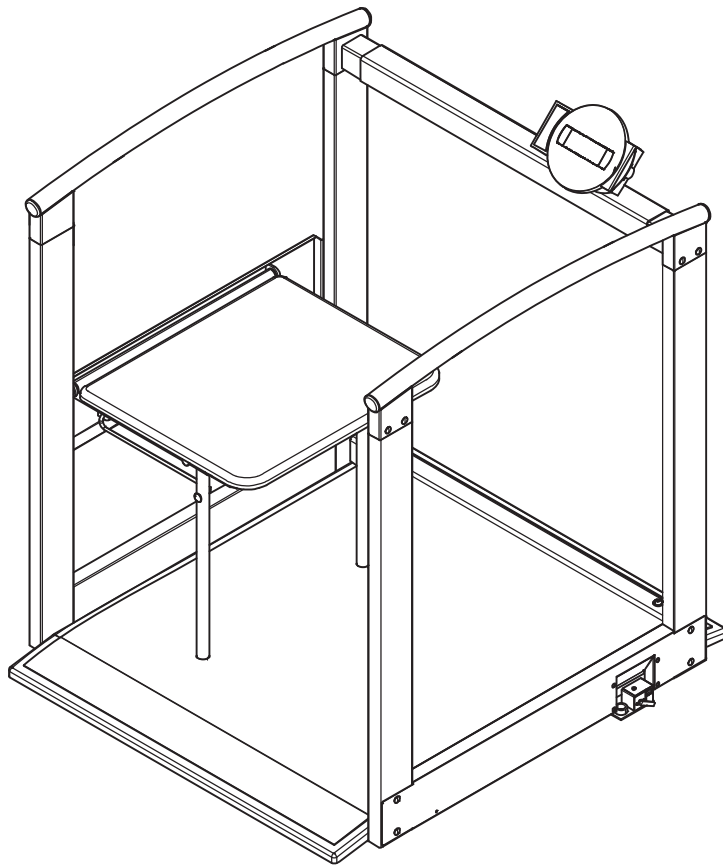

Toutes les garanties de qualité

Les produits seca vous offrent non seulement les performances d'une technique éprouvée depuis plus d'un siècle, mais également une qualité certifiée par les instituts et conforme aux lois et normes.

Les produits seca sont conformes aux normes et directives européennes, ainsi qu'aux lois nationales. Avec seca, vous achetez des produits d'avenir.



Les produits présentés dans ce mode d'emploi sont conformes à la législation sur les dispositifs médicaux, à savoir la directive 93/42/CEE du Conseil de la Communauté européenne, qui est transposée dans la législation nationale de tous les pays européens.

Les balances munies de ce symbole sont autorisées dans la Communauté européenne pour un usage dans le domaine médical. Les balances seca munies de ce symbole répondent aux exigences qualitatives et techniques strictes imposées aux balances étalonnables.

Les balances munies de ce symbole sont étalonnées suivant la classe de précision III de la directive européenne 2009/23/CE.

Les produits munis de ce symbole sont conformes aux normes et directives suivantes :

1. Directive 2009/23/CE relative aux instruments de pesage à fonctionnement non automatique
2. Directive 93/42/CEE relative aux dispositifs médicaux
3. Norme DIN EN 45501 portant sur les aspects métrologiques des instruments de pesage à fonctionnement non automatique.

Le professionnalisme de seca est également reconnu officiellement. Le TÜV Product Service, l'organisme compétent en matière de dispositifs médicaux, atteste par le présent certificat que seca respecte minutieusement les exigences légales strictes en tant que fabricant de dispositifs médicaux. Le système d'assurance-qualité de seca inclut les secteurs de la conception, du développement, de la production, de la commercialisation et du service après-vente des balances et systèmes de mesure médicaux.

seca aide l'environnement.

La préservation des ressources naturelles nous tient à cœur. C'est pourquoi nous nous efforçons de rationaliser l'utilisation des matériaux d'emballage. Et les résidus d'emballage peuvent être éliminés aisément via le système local de recyclage des déchets.

1. Félicitations !

En achetant le pèse personne multifonctionnel **seca 685**, vous venez d'acquérir un appareil de haute précision et robuste. Depuis plus de 150 ans, seca met son expérience au service de la santé et, en tant que leader du marché dans de nombreux pays du monde, définit sans cesse de nouvelles normes grâce à ses innovations dans les domaines du pesage et de la mesure.

Le pèse personne multifonctionnel **seca 685** est conçue principalement pour une utilisation dans les hôpitaux, les cabinets médicaux et les centres de soins conformément aux prescriptions nationales. Le pèse-bébé est un dispositif médical de classe I et est étalonné conformément à la classe de précision III. Grâce à sa robuste barre de maintien intégrée au siège rabattable, le pèse-personne **seca 685** permet notamment, outre la pesée de patients en chaise roulante, la pesée de personnes éprouvant des difficultés à se tenir debout.

Le **seca 685** dispose de deux plages de pesage pouvant être sélectionnées. Dans la

plage de pesage 1, vous pouvez disposer d'une résolution d'affichage supérieure avec une force portante maximale réduite, tandis que dans la plage de pesage 2, vous pouvez exploiter totalement la force portante maximale du pèse-bébé. Le résultat de pesage est fourni en quelques secondes.

Outre la détermination conventionnelle du poids, le **seca 685** est doté d'une fonction de détermination de l'indice de masse corporelle. Pour ce faire, il suffit de saisir la taille sur le clavier afin de calculer automatiquement l'indice de masse corporelle correspondant au poids.

La fonction de prétarage permet d'enregistrer le poids d'un chaise roulante. Ce poids sera automatiquement soustrait à la pesée.

De conception très stable, le pèse-personne sera votre fidèle partenaire pendant de longues années. Il s'utilise aisément et son grand affichage est très lisible.

La balance **seca 685** est munie de roues.

2. Sécurité

Avant d'utiliser pour la première fois le nouveau pèse-personne, prendre le temps de lire attentivement les conseils de sécurité ci-après

- Suivre les prescriptions du mode d'emploi.
- Conservez soigneusement le présent mode d'emploi, ainsi que la déclaration de conformité jointe.
- Ne pas laisser tomber le pèse-personne, et ne pas le soumettre à des chocs violents.
- Après avoir déplacé le pèse-personne, installez-le avec précaution en position d'utilisation.
- Utilisez uniquement le poste secteur seca fourni à la livraison. Vérifiez avant de brancher l'appareil sur une prise de courant que les données concernant le voltage du poste secteur correspondent à la tension du réseau local.
- Lors de l'utilisation du pèse-bébé avec une alimentation électrique, prenez garde à ce que l'installation du câble exclue tout risque de chute ou d'accrochage.
- Veillez à effectuer régulièrement l'entretien et les vérifications d'étalonnage (voir "Entretien/réétalonnage" à la page 65).
- Les réparations peuvent être effectuées exclusivement par des techniciens agréés.

3. Avant d'utiliser le pèse-personne...

Retrait de l'appareil de son emballage

Retirez la plate-forme de pesée de son emballage puis installez-la sur une surface plane stable.

Etendue de livraison

Les éléments suivants sont fournis :

- 1 plate-forme de pesée (A)
- 1 élément latéral gauche (B)
- 1 élément latéral droit (C)
- 1 barre de maintien (D)
- 1 habillage gauche (E)
- 1 habillage droit (F)
- 1 traverse inférieure (G)
- 2 caches (H)
- 1 siège rabattable (I)
- Tête d'affichage avec support (J)
- 4 plaques taraudées (K)
- 1 bloc d'alimentation seca (L)
- Mode d'emploi incluant la déclaration de conformité

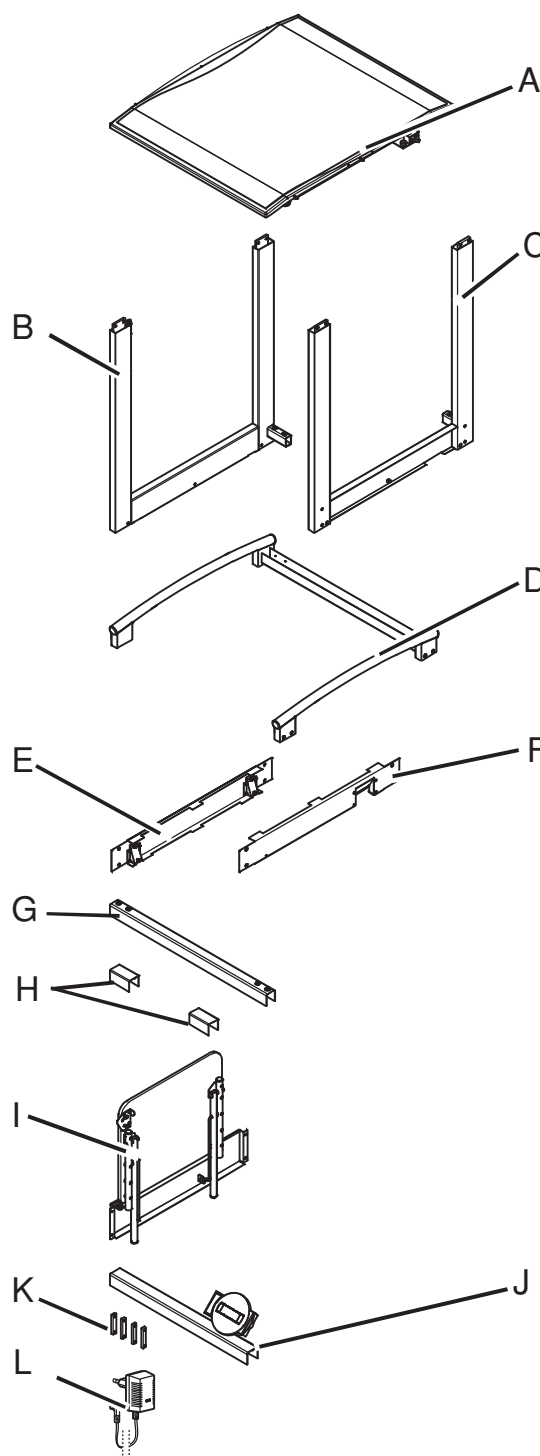

Vis et outils

Le matériel de montage et outils suivants sont fournis :

- 16 vis à tête conique M6 x 12 vz
- 8 capuchons noirs pour vis à tête conique M6
- 6 rondelles à dents chevauchantes J 6,4 vz
- 4 vis à tête cylindrique bombée M8 x 20 vz
- 4 rondelles 8,4 vz
- 8 capuchons blancs pour vis à tête conique M6
- 4 vis à tête cylindrique bombée B 3,5 x 9,5 vz
- 4 rondelles 6,4 vz
- 4 vis à tête cylindrique bombée M6 x 20 vz
- 1 clé mâle pour vis à six pans SW4
- 1 clé mâle pour vis à six pans SW5
- 1 tournevis cruciforme Philips gabarit 1
- 1 clé à douille SW 8/10
- 1 clé à fourche simple SW 10

Assemblage du pèse-personne

1. Retirez les trois écrous des vis latérales de la plate-forme de pesée.
2. Positionnez l'élément latéral droit sur la vis à l'arrière de la plate-forme de pesée.
3. Basculez l'élément latéral derrière le support du niveau.
4. Positionnez l'élément latéral sur les vis à l'avant et au centre de la plate-forme de pesée.
5. Positionnez la rondelle et l'écrou sur la vis centrale puis serrez-la à la main.

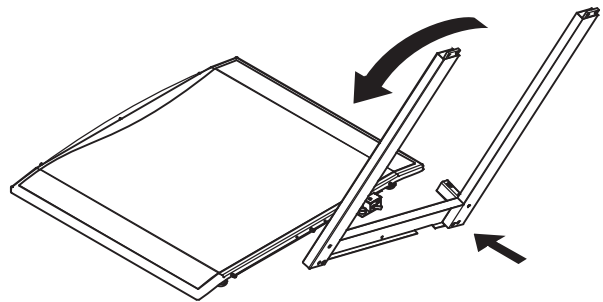

6. Basculez le pèse-personne vers l'avant puis posez-le par terre sur l'élément latéral (1).
7. Montez les écrous à l'avant et à l'arrière avec des rondelles.
8. Serrez les trois écrous à l'aide de la clé à douille et de la clé à fourche simple fournies. Servez-vous alors du tournevis fourni comme poignée de la clé à douille.
9. Placez à nouveau le pèse-personne sur la plate-forme de pesée.
10. Montez l'élément latéral gauche en procédant de la même manière. Renversez le pèse-personne après avoir serré l'écrou central.
11. Retirez des deux côtés les intercalaires entre les six têtes de vis et le bâti de la plate-forme de pesée.
12. Fixez les caches des éléments latéraux gauche (2) et droit (3). Pour ce faire, montez deux vis à tête conique (4) M6 x 12 dans chaque coin puis montez la plaque taraudée (5) à l'intérieur.
13. Placez à nouveau le pèse-personne sur la plate-forme de pesée.
14. Placez la barre de maintien (6) sur les deux éléments latéraux.
15. Fixez la barre de maintien à l'aide des vis à tête conique M6 x 12.
16. Fixez la traverse inférieure (7) à l'aide des vis à tête cylindrique bombée M8 x 20 et des rondelles plates.

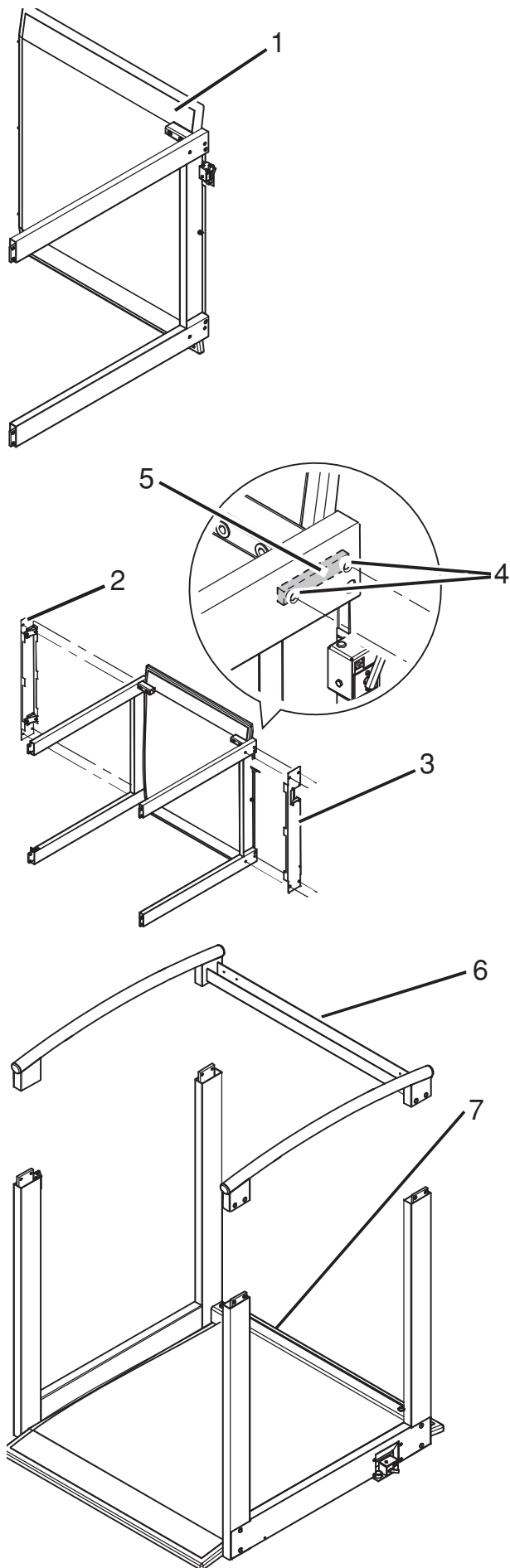

17. Posez le câble de connexion de l'affichage d'en haut à droite vers le bas à travers le pilier latéral arrière droit (8).

Remarque : ne retirez pas le fixe-câble du câble de connexion. Lors de la pose du câble de connexion, veillez à ne pas le coincer ou l'écraser.

18. Placez les caches (9) à gauche et à droite sur la traverse.
19. Fixez d'abord les caches sur les alésages extérieurs à l'aide des vis à tête cylindrique bombée B 3,5 x 9,5.
20. Placez le support avec le dispositif d'affichage (10) sur la traverse supérieure. Montez ensuite les vis sur les alésages intérieurs des caches.
21. Branchez le câble de connexion sur le boîtier électronique (11).
22. Vissez le siège rabattable (12) par l'arrière sur l'élément latéral gauche à l'aide des vis à tête cylindrique bombée M6 x 20 et des rondelles.
23. Retirez les fixe-câble des pieds du siège rabattable.
24. Placez les capuchons correspondants sur les vis à tête conique.

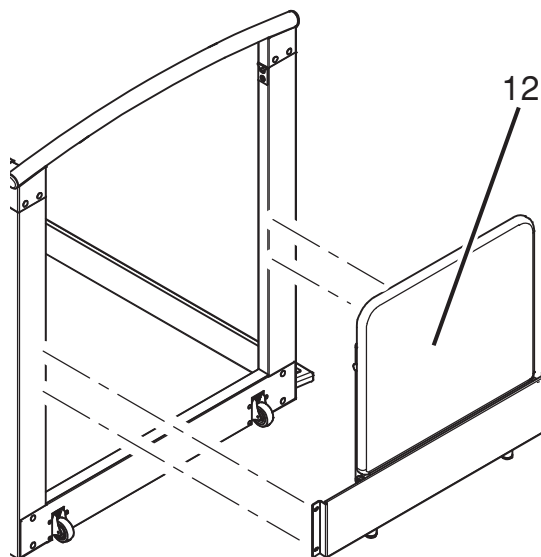
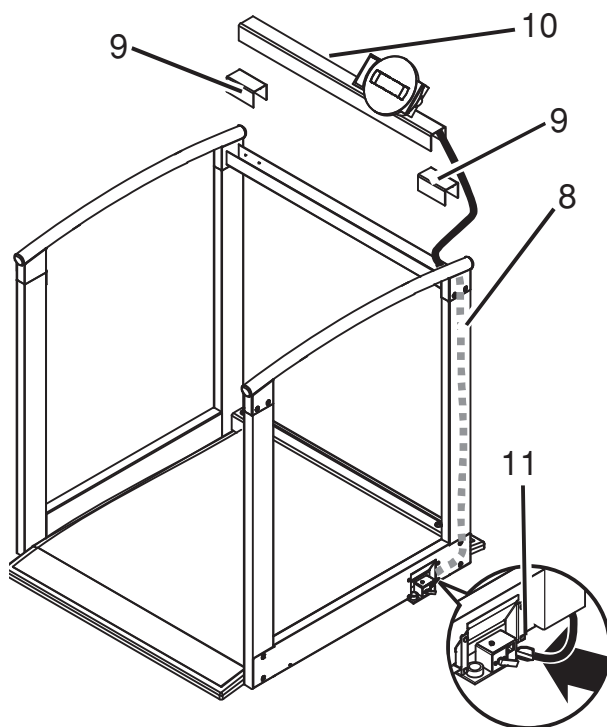

Alimentation électrique

L'alimentation tension du pèse-personne est assurée par le secteur.

Utilisez exclusivement l'alimentation fournie ou les alimentations provenant des accessoires seca. Contrôlez avant de brancher la fiche dans la prise que les indications sur la tension du secteur situées sur l'alimentation correspondent à celle de la tension secteur locale.

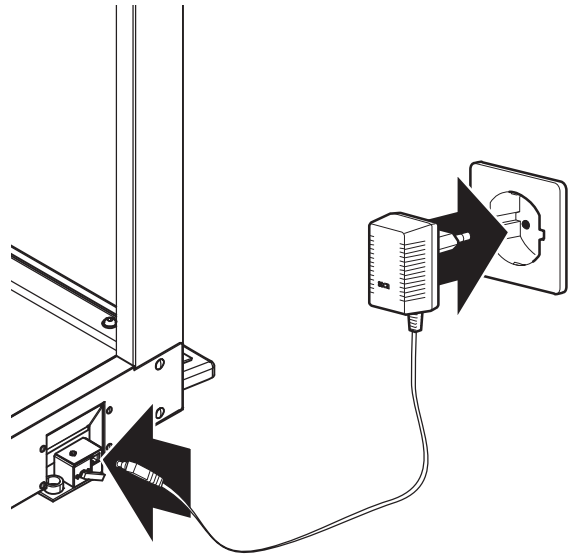

4. Installation et mise à niveau

- Poser le pèse-personne sur un sol stable.
- Dévisser les quatre contre-écrous au-dessus des quatre vis des pieds (1).
- Mettre le pèse-personne à niveau en vissant les pieds. La bulle d'air du niveau à bulle doit se trouver exactement au centre de la croix (2).
- Resserrer ensuite les contre-écrous (3).
- Veillez à ce que la balance ne soit en contact avec le sol que par l'intermédiaire de ses pieds. La balance ne peut reposer sur rien d'autre.

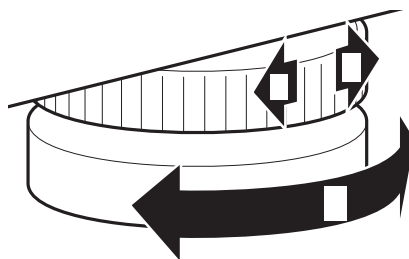

niveau à bulle

Remarque importante !

A chaque changement d'emplacement du pèse-personne, il faut vérifier et si nécessaire corriger sa mise à niveau.

Déplacement du pèse-personne

Pour déplacer le pèse-personne, procédez comme suit :

1. Saisissez l'élément latéral gauche puis basculez le pèse-personne avec précaution jusqu'à ce qu'il repose sur les roulettes.
2. Déplacez le pèse-personne dans cette position à l'endroit souhaité.

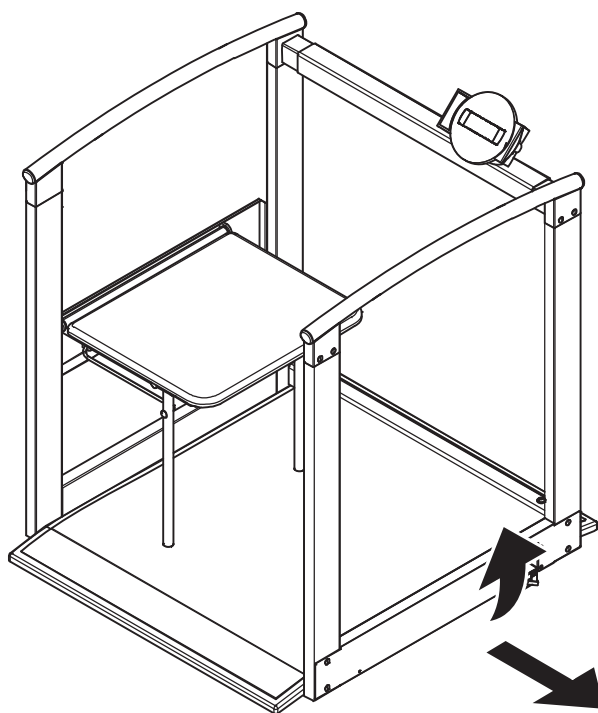

5. Utilisation

Eléments de commande et affichages

Les éléments de commande et le visuel se trouvent sur le boîtier d'affichage.

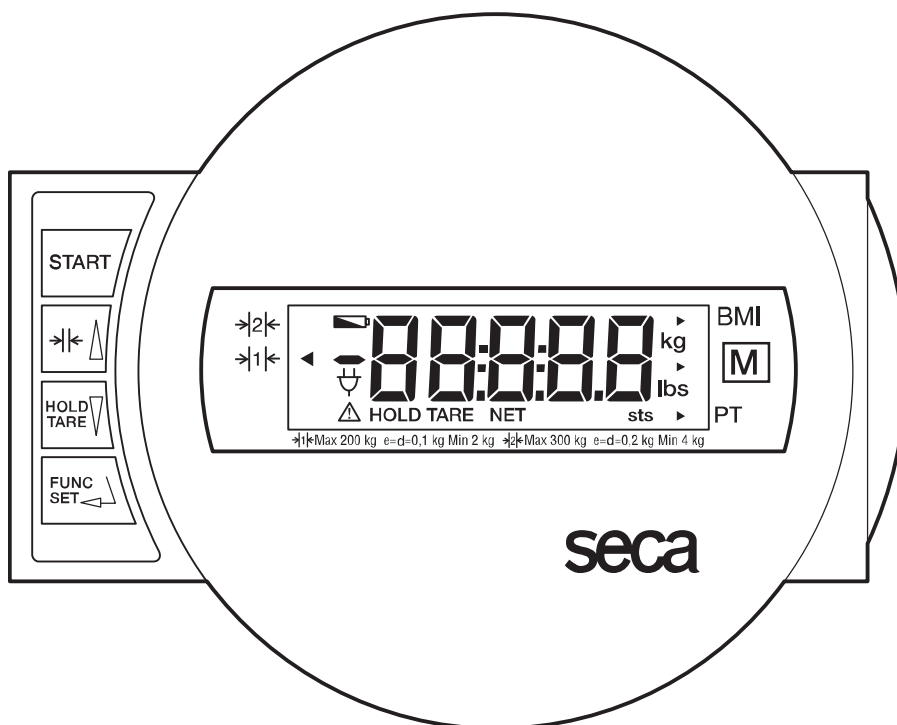

Marche/Arrêt du pèse-personne



brève pression de la touche dans le menu de fonctions

→ Conversion de plage de pesage 1 et 2
→ Augmentation de la valeur, défilement



brève pression de la touche
longue pression de la touche dans le menu de fonctions

→ Activation/Deactivation de la fonction Hold
→ Remise à zéro de l'affichage, Activation/Deactivation de la fonction Tara
→ Diminution de la valeur, défilement



Sélection du menu, validation, configuration

Orientation de l'écran d'affichage

L'écran d'affichage du pèse-personne est tourné vers le siège. L'affichage dispose d'un axe de déplacement de 180° permettant au patient et au personnel de relever ou d'utiliser la valeur affichée sur l'écran. Pour ce faire, tournez l'écran d'affichage dans le sens contraire des aiguilles d'une montre jusqu'à ce qu'il se trouve dans la position souhaitée.

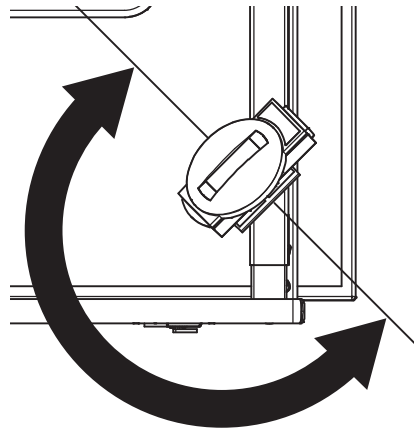

Relever/abaisser le siège rabattable

Pour abaisser le siège rabattable :

1. Tenez le siège rabattable à une main.
2. Déplacez l'élément de fixation (1) situé en haut à gauche du siège rabattable dans le sens des aiguilles d'une montre.
3. Abaissez le siège.

Attention !

Placez l'élément de fixation sous le siège de sorte à ce qu'il y disparaisse !
Ne chargez le siège que jusqu'à la limite maximale admissible (150 kg).

Pour relever le siège rabattable :

1. Relevez le siège rabattable.
2. Bloquez le siège rabattable en position haute en déplaçant l'élément de fixation dans le sens contraire des aiguilles d'une montre.

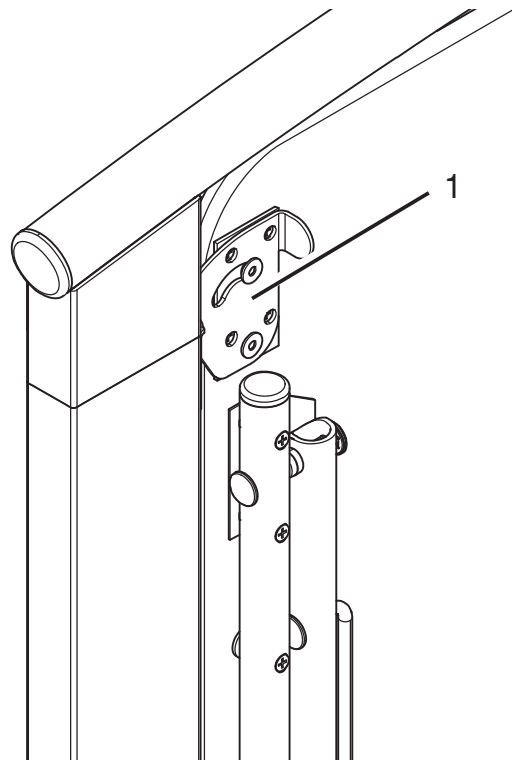

Veillez à ce que le siège soit verrouillé correctement.

Veillez à ce que le siège ne soit pas déverrouillé par mégarde.

Affichage de l'heure

Après la mise en marche de la balance, l'heure s'affiche pendant environ 2 secondes.

Si une imprimante est connectée, l'heure et la date de la pesée sont également imprimées à côté du poids.

Selon le pays de destination, l'affichage de l'heure peut être effectué soit au format 24 heures (par exemple 19.45), soit au format 12 heures (par ex. 7.45).

Si l'indication **TIME** apparaît sur l'affichage et si trois signaux sonores se font entendre après avoir mis la balance en marche, ceci signifie que la balance s'est trouvée longtemps hors tension et que la pendule doit être à nouveau réglée.

Réglage de la pendule

- Pour parvenir au mode de réglage, appuyez sur la touche **FUNC/SET** pendant 2 secondes environ.



Selon le modèle de balance, c'est soit l'année qui apparaît immédiatement ou bien c'est un menu de rubriques supplémentaires.

Si c'est le menu de rubriques supplémentaires qui apparaît, sélectionnez la rubrique **TIME** à l'aide des touches directionnelles et vous parviendrez dans le menu de réglage en appuyant sur la touche **FUNC/SET**. L'année apparaît en chiffres sur l'affichage.

- Effectuez le réglage de l'année à l'aide des touches directionnelles.



- Appuyez sur la touche **FUNC/SET** pour confirmer l'année saisie. La prochaine valeur que vous devez régler apparaît en même temps. Modifiez également cette valeur avec les touches directionnelles et confirmez l'entrée avec la touche **FUNC/SET**.



Le réglage correct de toutes les autres valeurs concernant la pendule se fait de la même manière. L'ordre est le suivant: année, mois, jour, heure, minute.

Pour les pendules fonctionnant au format 12 heures, un **A** pour les heures de la matinée apparaît à gauche dans l'affichage et un **P** pour les heures de l'après-midi.

- Après avoir confirmé les minutes avec la touche **FUNC/SET**, vous quittez automatiquement le menu de réglage et la pendule fonctionne alors avec l'heure qui vient d'être réglée.



Si vous désirez également régler les secondes exactement, procédez de la manière suivante :

- Réglez une minute à venir, mais ne confirmez pas avec la touche **FUNC/SET**. Dès que la minute réglée débute, appuyez sur la touche **FUNC/SET**. A ce moment-là, la pendule démarre avec 00 secondes et la minute réglée.

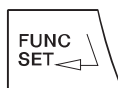

Contrôle du contenu du compteur d'étalonnage

Ce pèse-personne seca est étalonné. Les étalonnages ne peuvent être effectués que par des organismes autorisés. Pour s'en assurer, le pèse-personne est équipé d'un compteur d'étalonnage qui constate toute modification des données relatives à l'étalonnage. Si vous désirez vérifier si le pèse-personne a été étalonné correctement, effectuez les étapes suivantes :

- Déconnectez le cas échéant le pèse-personne.
- Maintenez n'importe quelle touche enfoncée et démarrez le pèse-personne.



Le contenu actuel du compteur d'étalonnage clignote pendant quelques secondes sur le visuel.

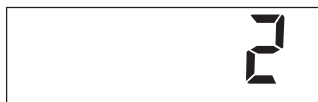

- Comparez le contenu du compteur d'étalonnage fourni avec le nombre noté sur le cachet du compteur d'étalonnage.



Pour que l'étalonnage soit valable, les deux nombres doivent correspondre. Si ce n'est pas le cas, un réétalonnage doit être effectué. Pour ce faire, adressez-vous à votre partenaire S.A.V. ou au service après-vente de seca.

Les deux nombres doivent correspondre.

Si un réétalonnage s'avère nécessaire, la marque de réétalonnage ci-contre est utilisée pour caractériser l'état du compteur d'étalonnage au lieu de la marque du compteur d'étalonnage de seca figurant ci-dessus. Cette marque est garantie par un sceau supplémentaire apposé par la personne compétente pour le réétalonnage. La marque de réétalonnage peut être obtenue au numéro 14-05-01-886 du service après-vente de seca.



Pesage correct

- Appuyez sur la touche de démarrage, le pèse-personne n'étant pas chargé. L'affichage indique successivement **SECA**, **88888** et **00**. Ensuite, le pèse-personne est automatiquement remis à zéro et est prêt à l'emploi.
- Si nécessaire, changez de plage de pesage (voir page 59).
- Montez sur le pèse-personne et restez immobile.

Remarque :

La charge sur chaque coin du plateau ne peut pas dépasser 200 kg.

- Vous pouvez à présent lire le poids obtenu sur l'affichage numérique.
- Si la charge du pèse-personne est supérieure à 200 kg ou 300 kg, le message **STOP** apparaît dans l'affichage.
- Pour déconnecter la balance, appuyez à nouveau sur la touche de démarrage.



Conversion de la plage de pesage

Le **seca 685** dispose de deux plages de pesage pouvant être sélectionnées. Dans la plage de pesage 1, vous pouvez disposer d'une résolution d'affichage supérieure avec une force portante maximale réduite, tandis que dans la plage de pesage 2, vous pouvez exploiter totalement la force portante maximale de la balance. Vous pouvez ainsi décider en fonction de l'application d'utiliser la haute résolution d'affichage ou l'étendue de charge élevée.

- Mettez la balance en marche à l'aide de la touche Start verte. La balance fonctionne d'abord dans la plage de pesage qui a été sélectionnée en dernier lieu.
- Pour changer de plage de pesage, appuyez sur la **⇌** touche.
- Un triangle dans l'affichage indique la plage de pesage active à ce moment. Celle-ci reste active également après la déconnexion.

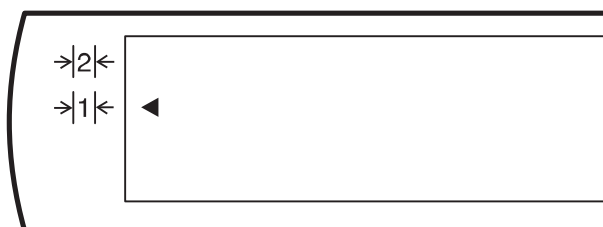

Remarque :

Le passage de la plage 1 avec fine résolution à la plage 2 avec résolution grossière est également possible lorsque la balance est chargée, à moins que celui-ci soit réglé sur une fonction spéciale (par ex. fonction Pre-Tara). Le passage de la plage grossière 2 à la plage fine 1 ne peut être effectué, pour des raisons techniques, que lorsque la balance est déchargée. Dans ce cas également, aucune fonction spéciale ne peut être activée.

Mise hors tension du pèse-personne

- Pour mettre le pèse-personne hors tension, appuyez sur la touche **START**.



Tarage de l'affichage du poids (TARA)

Lorsque la fonction Pre-Tara est activée, une valeur enregistrée est retirée du poids réel mesuré. Cette fonction est par exemple utile, lorsque le poids d'un fauteuil roulant ne doit pas être affiché.

Procéder comme suit :

- Appuyez sur la touche de démarrage, le pèse-personne n'étant pas chargé.



- Placez d'abord le poids supplémentaire (par ex. Le fauteuil roulant) sur la balance et activez la fonction Tara en appuyant de façon prolongée sur la touche **HOLD/TARE**.



L'affichage revient à zéro, les chiffres **0.0** clignotent jusqu'à ce que la valeur du poids soit stabilisée. Ce n'est qu'à ce moment que la fonction Tara est entièrement activée. Le visuel affiche le message «NET».



- Conduisez maintenant le patient installé dans le fauteuil roulant pesé auparavant sur la balance.

Le pèse-personne détermine le poids de la charge supplémentaire. Vous pouvez à présent effectuer autant de pesages que vous le désirez.

Pour désactiver la fonction Tara, appuyez une nouvelle fois sur la touche. La balance se trouve à nouveau dans le mode de pesage normal et la tare est effacée.



- La mise hors tension de la balance efface également la tare.

Mise en mémoire du poids mesuré (HOLD)

Le poids mesuré peut rester affiché après le déchargement du pèse-personne. Il est ainsi possible de d'abord faire asseoir ou de coucher le patient avant de noter le poids mesuré :

- Appuyez sur la touche **HOLD/TARE** tandis que le pèse-personne est chargé.

L'affichage numérique indique «HOLD». A valeur reste enregistrée sur l'affichage jusqu'à l'extinction automatique.

Le triangle avec le point d'exclamation indique que dans le cas de cet affichage figé, il ne s'agit pas d'un dispositif complémentaire nécessitant un étalonnage.

- La fonction HOLD peut être désactivée en appuyant à nouveau sur la touche **HOLD/TARE**.

L'écran affiche le message **0.0** si le pèse-personne est déchargé ou le poids mesuré à ce moment. Le message «HOLD» disparaît.



Information :

La fonction HOLD peut également être utilisée si la fonction TARE a été activée auparavant.

Indice de masse corporelle (Body-Mass-Index ; BMI)

L'indice de masse corporelle établit la relation entre la taille et le poids, mais peut toutefois fournir des données plus précises telles que le poids idéal selon Broca. Le système fournit une plage de tolérance, qui est considérée comme optimale du point de vue de la santé.

- Appuyez sur la touche de démarrage, le pèse-personne n'étant pas chargé.
- L'affichage indique successivement **SECA**, **8.8.8.8.8** et **0.0**. Le pèse-personne revient ensuite automatiquement à zéro et est prêt à fonctionner.



- Appuyez sur la touche **FUNC**. Le visuel affiche la dernière fonction utilisée.



- Sélectionnez à l'aide des touches fléchées la fonction BMI **FU 1**.



- Activez la fonction en appuyant encore une fois sur la touche **FUNC**.



L'affichage indique la taille mémorisée à cet emplacement.

- Vous pouvez modifier la valeur par palier correspondant aux graduations de l'affichage à l'aide des touches fléchées.



- Lorsque la valeur correcte est réglée, appuyez à nouveau sur la touche **FUNC**. La fonction BMI est à présent activée.
- Faites monter le patient sur le pèse-personne. Le patient doit alors rester immobile quelques instants.
- Lisez le BMI sur l’affichage numérique et comparez-le aux catégories indiquées en page 62.
- Pour revenir à la fonction de pesage normale, appuyez sur la touche **FUNC**.
- Pour déconnecter le pèse-personne, appuyez à nouveau sur la touche **START**.



Analyse de l’indice de masse corporelle pour les adultes :

Comparez la valeur indiquée avec les catégories mentionnées ci-dessous qui correspondent à celles utilisées par le WHO 2000.

- **BMI inférieur à 18,5 :**

Attention, le poids du patient est insuffisant. Il peut présenter une tendance à la maigreur. Une prise de poids est conseillée pour améliorer son bien-être et ses performances.

En cas de doute, faites-lui consulter un spécialiste.

- **BMI compris entre 18,5 et 24,9 :**

Son poids est normal. Il peut rester tel qu’il est.

- **BMI compris entre 25 et 30 (Prédisposition) :**

Le patient présente un excès pondéral léger à moyen. Il devrait perdre du poids, s’il souffre déjà d’une affection (par ex. diabète, hypertension, goutte, troubles du métabolisme).

- **BMI supérieur à 30 :**

Une perte de poids est urgente. Il surcharge son métabolisme, sa circulation sanguine et ses articulations. Un régime adapté, beaucoup d’exercice et un changement de mode de vie sont conseillés. En cas de doute, faites-lui consulter un spécialiste.

Peser avec Pre-Tara

Lorsque la fonction Pre-Tara est activée, une valeur enregistrée est retirée du poids réel mesuré. Cette fonction est par exemple utile, lorsque le poids d'un fauteuil roulant ne doit pas être affiché.

- Appuyez sur la touche de démarrage, le pèse-personne n'étant pas chargé. L'affichage indique successivement **SECR**, **88888** et **00**. Le pèse-personne revient ensuite automatiquement à zéro et est prêt à fonctionner.
- Appuyez sur la touche **FUNC**. Le visuel affiche la dernière fonction utilisée.
- Sélectionnez à l'aide des touches fléchées la fonction Pre-Tara **FU 3**.
- Activez la fonction en appuyant encore une fois sur la touche **FUNC**. L'écran d'affichage vous indique la valeur de la tare à cette position d'enregistrement.
- Vous pouvez modifier la valeur par palier correspondant aux graduations de l'affichage à l'aide des touches fléchées.
- Lorsque la valeur correcte est réglée, appuyez à nouveau sur la touche **FUNC**. La fonction Pre-Tara est maintenant activée.
- Placez le fauteuil roulant correspondant à la position d'enregistrement indiquée sur la balance. Lisez le résultat de la pesée sur l'affichage numérique.
- Pour revenir à la fonction de pesage normale, appuyez sur la touche **FUNC**.
- Pour déconnecter le pèse-personne, appuyez à nouveau sur la touche Start.

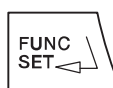
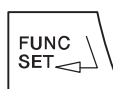

Conseil :

Notez le poids sur vos fauteuils roulants.

Réglage de l'amortissement

Un amortissement est nécessaire pour réduire les perturbations (par exemple liées aux mouvements du patient) pendant le contrôle du poids. Plus l'amortissement est fort, plus l'affichage réagit mollement. Vous pouvez ajuster l'amortissement en fonction des nécessités.

- Appuyez sur la touche **FUNC** et maintenez la pression pendant 2 secondes.



L'écran affiche **FIL** ainsi que le réglage actuel :

0 = amortissement faible

⇒ transmission rapide du poids

1 = amortissement moyen

⇒ transmission normale du poids

2 = amortissement fort

⇒ transmission lente du poids

- Utilisez les touches munies d'une flèche pour changer la valeur définie.



- Appuyez à nouveau sur la touche **FUNC** pour enregistrer la valeur affichée. La balance revient en mode de pesage normal.



Les réglages restent également programmés après arrêt de la balance.

6. Nettoyage

Nettoyez le recouvrement en caoutchouc du pèse-personne et le boîtier si nécessaire à l'aide d'un nettoyant ménager ou d'un désinfectant courant. Veuillez respecter les consignes du fabricant.

N'utilisez en aucun cas un nettoyant abrasif ou mordant, de l'alcool, du benzène ou tout autre produit similaire. De tels produits peuvent endommager les surfaces de haute qualité.

7. Que faire si...

... aucun poids n'est affiché ?

- Le pèse-personne est-il sous tension ?
- La balance est-elle correctement branchée sur secteur ?
- La fiche mâle de raccord du cadran à la balance est-elle correctement branchée ?

... n'apparaît pas à l'affichage avant le pesage ?

- Appuyez à nouveau sur la touche **START** – la balance ne peut être chargée pendant cette opération – et seuls ses pieds peuvent toucher le sol.

... un segment s'allume continuellement ou pas du tout ?

- L'emplacement correspondant indique une erreur. Consultez le service d'entretien.

... le message **5t DP** apparaît à l'affichage ?

- La charge maximale est dépassée.

... l'affichage clignote ?

- Si vous avez déjà activé la fonction Hold ou Tara, attendez que le pèse-personne ait pu reconnaître un poids constant. L'affichage arrête alors de clignoter.
- Si aucune fonction n'a été activée, déchargez le pèse-personne, attendez que le visuel affiche **0.0** et recommencez l'opération de pesage.

... le message **tENP** apparaît à l'affichage ?

- La température ambiante du pèse-personne est trop élevée ou trop basse. Placez le pèse-personne dans une température ambiante comprise entre +10 et +40 °C. Attendez environ 15 minutes, le temps que le pèse-personne s'adapte à la température ambiante et recommencez le pesage.

... le message **E** suivi d'un chiffre apparaît à l'affichage ?

- Après que le pèse-personne se soit coupé automatiquement, allumez-le à nouveau. Mettre le pèse-personne hors tension, puis le remettre sous tension. Le pèse-personne fonctionnera à nouveau normalement.
Si ce n'est pas le cas, interrompez l'alimentation électrique en enlevant brièvement les piles. Si cette mesure ne présente aucun résultat, adressez-vous au service d'entretien.

... la plage de pesage ne peut pas être changée ?

- Enlevez la charge du pèse-personne.
- Veillez à ce qu'aucune fonction spéciale ne soit activée.

8. Entretien/réétalonnage

Faites effectuer par des personnes autorisées un réétalonnage conformément aux dispositions légales nationales. L'année du premier étalonnage est indiquée derrière le sigle CE sur la plaque du fabricant au-dessus du numéro de l'organisme désigné 0109 (Direction de l'étalonnage en Hesse). Un réétalonnage est en tous les cas nécessaire lorsqu'une ou plusieurs marques de sécurité sont endommagées ou que le contenu du compteur d'étalonnage ne correspond pas avec la marque de garantie valable (voir page 56).

Nous vous recommandons de faire effectuer un entretien par votre partenaire du service après-vente avant le réétalonnage. Le service après-vente pourra vous aider dans ce domaine.

9. Fiche technique

Dimensions pèse-personne

Largeur :	910 mm / 35.8 ins
Hauteur :	1100 ⁺¹⁰ mm / 43.3 ^{+0.4} ins
Profondeur :	965 mm / 38 ins

Dimensions plate-forme de pesage

Largeur :	800 mm / 31.5 ins
Hauteur :	46 ⁺¹⁰ mm / 1.8 ^{+0.4} ins
Profondeur :	850 mm / 33.5 ins

Poids env. 59 kg

Plage de température +10 °C jusqu'à +40 °C

Etalonnage en vertu de la directive 2009/23/CE étalonnage médical, classe III

Produit médical en vertu de la directive 93/42/CEE classe I

Couleur blanc/noir

Charge maxi

Plage de pesage 1 200 kg

Plage de pesage 2 300 kg

Charge maximale du siège rabattable

150 kg

Charge mini

Plage de pesage 1 2 kg

Plage de pesage 2 4 kg

Réglage fin

Plage de pesage 1 100 g

Plage de pesage 2 200 g

Echelle de précision

Plage de pesage 1:

jusque 50 kg: ± 50 g

50 kg jusque 200 kg: ± 100 g

Plage de pesage 2:

jusque 100 kg: ± 100 g

100 kg jusque 300 kg :± 200 g

Alimentation

poste secteur

10. Pièces de rechange

Rampe d'accès

Pièce de rechange seca N° : 470-00-00-009

Adaptateur RS232 avec interface imprimante

Pièce de rechange seca N° : 460-00-00-004

Adaptateur réseau suivant le modèle

Adaptateur réseau à fiche : 230 V~/50 Hz/12 V=/150 mA

seca N° : 68-32-10-252

Alimentation à découpage, 100-240V~ / 50-60Hz / 12V= / 0.5A

seca N° : 68-32-10-265243

Marque de réétalonnage

Pièce de rechange seca N° : 14-05-01-886

11. Elimination

Elimination de l'appareil



N'éliminez pas l'appareil avec les déchets ménagers. L'appareil doit être éliminé comme un déchet électronique. Respectez les directives nationales en vigueur dans votre pays. Pour d'autres renseignements, adressez-vous à notre service après-vente :

service@seca.com

Piles ou batteries

En cas d'utilisation de piles ou de batteries dans votre balance, ne les jetez pas dans les déchets ménagers lorsqu'elles sont usagées, mais éliminez-les plutôt via un centre de collecte local. A l'achat de nouvelles piles, préférez des piles non polluantes sans mercure (Hg), cadmium (Cd) et sans plomb (Pb).

12. Garantie

Une garantie de deux ans à compter de la date de livraison est accordée pour les défauts de matière et de fabrication. Cette garantie ne s'applique pas aux pièces amovibles, telles que les batteries, les câbles, les adaptateurs secteur, les accumulateurs etc. Les défauts couverts par la garantie sont réparés gratuitement sur présentation de la quittance d'achat par le client. Aucune autre demande de réparation ne peut être prise en compte. Les frais de transport sont à la charge du client si l'appareil n'est pas installé à la même adresse que celle du client. En cas d'endommagements dus au transport, le cas de garantie peut être invoqué uniquement

si l'emballage d'origine complet a été utilisé pour les transports et si la balance a été immobilisée et fixée conformément à l'emballage initial. Tous les éléments de l'emballage doivent par conséquent être conservés.

Aucun cas de garantie ne peut être invoqué si l'appareil est ouvert par des personnes qui ne sont pas explicitement autorisées par seca.

Nous prions nos clients à l'étranger de bien vouloir contacter directement le revendeur de leur pays respectif pour les cas de garantie.



Konformitätserklärung
declaration of conformity
Certificat de conformité
Dichiarazione di conformità
Declaración de conformidad
Overensstemmelsesattest
Försäkran om överensstämmelse
Konformitetserklæring
vaatimuksenmukaisuusvakuutus
Verklaring van overeenkomst
Declaração de conformidade
Δήλωση Συμβατότητας
Prohlášení o shodě
Vastavusdeklaratsioon
Megfelelőségi nyilatkozat
Atitikties patvirtinimas
Atbilstības apliecinājums
Deklaracja zgodności
Izjava o skladnosti
Vyhlásenie o zhode
Onay belgesi

Die nichtselbsttätige Personenwaage
The non-automatic personal scales
Le pèse-personnes non automatique
La bilancia pesapersona non automatica
La báscula no automática pesapersona
Den ikke-automatiske personvægt
Den icke automatisk personvåg
Den ikke-automatiske personvekten
Ei-automaattinen henkilövaaka
De niet-automatische personenweegschaal
A balança não automática para pessoas
Η μη αυτόματη ζυγαριά ατόμων
Osobní váhy s neautomatickou činností
Tervishoiuteenuse osutamisel kasutatavad mitteautomaatkaalud
A nem automatikus működéssű személyi mérleg
Neautomatinės buitinės svarstyklės
Manuālie (neautomātiskie) personālsvari
Nieautomatyczna waga osobowa
Neavtomatska osebna tehtnica
Nesamostatná osobná váha
Otomatik olmayan yetiřkin tartısı

seca 685

EG-Bauartzulassung D00-09-010
EC type approval D00-09-010
Homologation CE D00-09-010
Omologazione del tipo costruttivo CEE D00-09-010
Homologación CE D00-09-010
EF-typegodkendelse D00-09-010
EG-kontroll D00-09-010
EF-konstruksjonstype-godkjennelse D00-09-010
EY-tyyppihväksyntä D00-09-010
EG-modelkeuring D00-09-010
Homologação CE de tipo de construção D00-09-010
Άδεια κατασκευαστικού τρόπου EK D00-09-010
ES schválení typu D00-09-010
EÜ-tüübikinnitus D00-09-010
A D00-09-010 EU-típusengedély
ES kvalifikacijos patvirtinimas Nr. D00-09-010
Izgatavošanas veida atļauja D00-09-010
Dopuszczenie na rynek UE nr D00-09-010
Odobritev vzorca EU D00-09-010
Schválenie konštrukcie EÚ D00-09-010
EG üretim türü izni D00-09-010

- D** ... entspricht dem in der Bescheinigung über die Bauartzulassung beschriebenen Baumuster. Die Waage erfüllt im Wesentlichen die geltenden Anforderungen folgender Richtlinien: 2009/23/EG über nichtselbsttätige Waagen, 93/42/EWG über Medizinprodukte und die Europäische Norm DIN EN 45501.
- GB** ...corresponds to the type described in the certificate in respect of type approval permit. The scale largely fulfils the valid requirements from the following guidelines: 2009/23/EC on non-automatic scales 93/42/EEC on medical products and European standard DIN EN 45501
- F** ...conforme au modèle type décrit dans le certificat d'homologation. Cette balance répond pour l'essentiel aux exigences des directives suivantes : directive 2009/23/CE concernant l'harmonisation des Etats membres relative aux instruments de pesage à fonctionnement non automatique; directive 93/42/CEE sur les produits et appareils médicaux; norme européenne DIN EN 45501
- I** ...è conforme al campione descritto nel certificato di omologazione costruttiva. La bilancia è sostanzialmente conforme alle prescrizioni in vigore delle seguenti direttive: 2009/23/CE sulle bilancie non automatiche, 93/42/CEE sui prodotti medicali e la norma europea DIN EN 45501
- E** ...corresponde a la muestra descrita en el certificado sobre el permiso de construcción. La báscula cumple en esencia los requisitos aplicables de las siguientes Directivas: 2009/23/CE sobre básculas no automáticas 93/42/CEE sobre productos médicos y la norma europea DIN EN 45501
- DK** ... svarer til det typemønster, som er beskrevet i attesten over typegodkendelsen. Vægten opfylder i det væsentlige de gældende krav fra følgende direktiver: 2009/23/EF om ikke-automatiske vægte, 93/42/EØF om medicinprodukter og den europæiske standard DIN EN 45501
- S** ...motsvarar beskrivningen enligt mönstertillståndet. Vågen uppfyller huvudsakligen de gällande kraven i följande direktiv: 2009/23/EG om icke-automatiska vågar, 93/42/EEG över medicinska produkter samt den europeiska normen DIN EN 45501
- N** ... er i samsvar med mønsteret som er beskrevet i sertifikatet over konstruksjonstype-godkjenningen. Vekten oppfyller i det vesentlige de gjeldende krav i følgende EU-direktiver: 2009/23/EC om ikke-automatiske vekter, 93/42/EEC om medisinske produkter og den europeiske standarden DIN EN 45501.
- FIN** ... on tyypihyväksyntätodistuksessa kuvattun rakennemallin mukainen. Vaaka vastaa pääosin seuraavien direktiivien voimassa olevia määräyksiä: 2009/23/EY ei-automaattisista vaaosta, 93/42/ETY lääketieteellisistä tuotteista ja Euro-normi DIN EN 45501.
- NL** ...komt overeen met de in de verklaring van over de modelkeuring beschreven constructie. De weegschaal voldoet in essentie aan de geldende eisen van de volgende richtlijnen: 2009/23/EG inzake niet-automatische weegschalen 93/42/EEG inzake medische hulpmiddelen en de Europese norm DIN EN 45501.
- P** ... corresponde ao padrão de construção descrito no certificado de homologação de tipo de construção. A balança cumpre, no essencial, os requisitos aplicáveis das seguintes directivas: sobre balanças não automáticas 2009/23/CE e 93/42/CEE sobre artigos médicos do Conselho, bem como da norma Europeia DIN EN 45501.
- GR** ... ανταποκρίνεται στο κατασκευαστικό πρότυπο που περιγράφεται στην εγκριτική βεβαίωση του κατασκευαστικού τρόπου. Η ζυγαριά εκπληρώνει βασικά τις ισχύουσες απαιτήσεις των ακόλουθων Οδηγιών: 2009/23/EK περί μη αυτόματων ζυγαριών, 93/42/EOK περί ιατρικών προϊόντων, και την Ευρωπαϊκή Προδιαγραφή DIN EN 45501.